



# Linka 700

## fritézy elektrické automatické

Nová generace digitálně řízených automatických elektrických fritéz pro linky řady RM 700 a RM 900.

Fritézy jsou dostupné ve variantách:

D - s digitálním dotykovým displejem

DP - s digitálním dotykovým displejem a funkcí filtrace oleje

DPS - s digitálním dotykovým displejem, funkcí filtrace oleje a automatickým zdvihem fritovacích košů.



- 7“ dotekový displej s ovládáním teploty s přesností na 1°C
- možnost nastavovat programy manuálně nebo vybírat z uložených vlastních postupů
- opakování posledního programu jediným dotykem na displeji
- podle volby 1 či 2 separátních košů možnost ovládání času a zdvihu najednou nebo pro každý koš zvlášť
- paměť na 100 fritovacích programů (volitelný název, teplota, čas), programy na rozpouštění (110°C) a předehřev (160°C)
- senzor přítomnosti oleje a senzor maximální výšky hladiny oleje
- nádrž na vypuštěný použitý olej na kolečkách se systémem filtrů
- u modelů s filtrace oleje je možná filtrace už při teplotě 180°C, i za denního provozu, bez časových ztrát na údržbu
- vizuální průvodce na displeji s pokyny na čištění, filtrace a vypouštění
- USB pro aktualizaci firmwaru
- 100 ks 5 mikronových filtračních papírů v balení stroje



F18-74ETD  
F18-74ETDP



F18-74ETDPS



F2/18-78ETD  
F2/18-78ETDP



F2/18-78ETDPS

Index	Model	mm	kg	kW	V / Hz	Vana L / mm	Koš mm	Produkce kg / hod.
00014422	F18-74ETD	400 x 705 x 900	63	15,95	400 / 50-60	18 / 310 x 340 x 330	135 x 290 x 150	27
00014421	F18-74ETDP	400 x 705 x 900	73	16,2	400 / 50-60	18 / 310 x 340 x 330	135 x 290 x 150	27
00014424	F18-74ETDPS	400 x 705 x 900	83	16,55	400 / 50-60	18 / 310 x 340 x 330	135 x 290 x 150	27
00014417	F2/18-78ETD	800 x 705 x 900	109	31,9	400 / 50-60	18 + 18 / 310 x 340 x 330	135 x 290 x 150	54
00014416	F2/18-78ETDP	800 x 705 x 900	129	32,4	400 / 50-60	18 + 18 / 310 x 340 x 330	135 x 290 x 150	54
00014415	F2/18-78ETDPS	800 x 705 x 900	149	33,1	400 / 50-60	18 + 18 / 310 x 340 x 330	135 x 290 x 150	54





# fritězy elektrické automatické

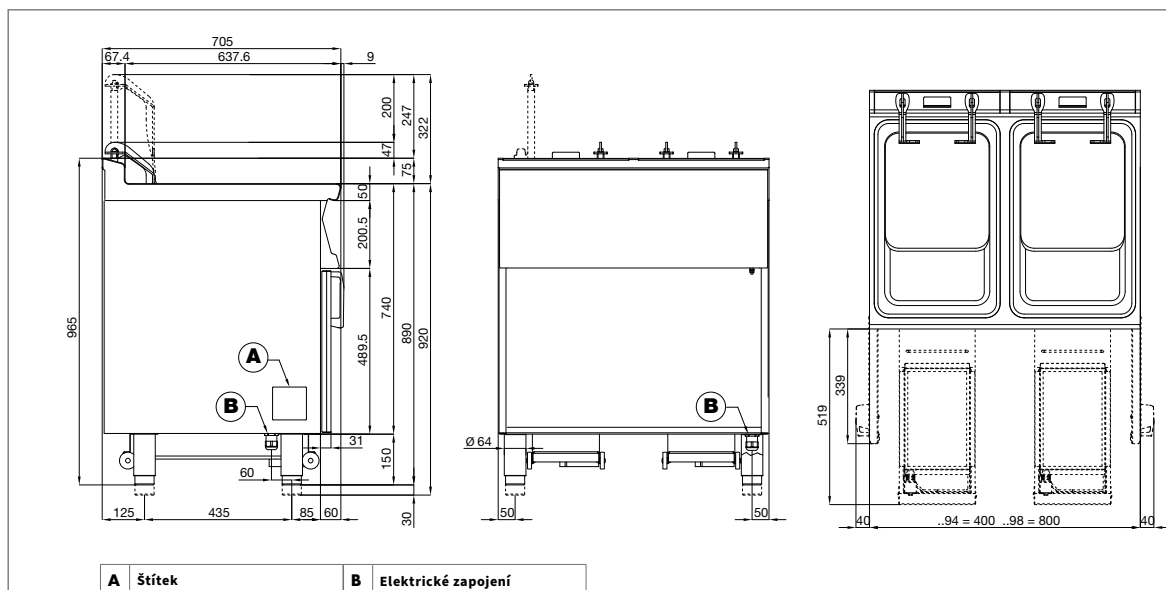



# Linka 900

## fritézy elektrické automatické

Nová generace digitálně řízených automatických elektrických fritéz pro linky řady RM 700 a RM 900.

Fritézy jsou dostupné ve variantách:

D - s digitálním dotykovým displejem

DP - s digitálním dotykovým displejem a funkcí filtrace oleje

DPS - s digitálním dotykovým displejem, funkcí filtrace oleje a automatickým zdvihem fritovacích košů.



- 7“ dotykový displej s ovládáním teploty s přesností na 1°C
- možnost nastavovat programy manuálně nebo vybírat z uložených vlastních postupů
- opakování posledního programu jediným dotykem na displeji
- podle volby 1 či 2 separátních košů možnost ovládání času a zdvihu najednou nebo pro každý koš zvlášť
- paměť na 100 fritovacích programů (volitelný název, teplota, čas), programy na rozpouštění (110°C) a předehřev (160°C)
- senzor přítomnosti oleje a senzor maximální výšky hladiny oleje
- nádrž na vypuštěný použitý olej na kolečkách se systémem filtrů
- u modelů s filtrací oleje je možná filtrace už při teplotě 180°C, i za denního provozu, bez časových ztrát na údržbu
- vizuální průvodce na displeji s pokyny na čištění, filtraci a vypouštění
- USB pro aktualizaci firmwaru
- 100 ks 5 mikronových filtračních papírů v balení stroje



F18-94ETD  
F18-94ETDP  
F25-94ETD  
F25-94ETDP



F18-94ETDPS  
F25-94ETDPS



F2/18-98ETD  
F2/18-98ETDP  
F2/25-98ETD  
F2/25-98ETDP



F2/18-98ETDPS  
F2/25-98ETDPS

Index	Model	mm	kg	kW	V / Hz	Vana L / mm	Koš mm	Produkce kg / hod.
00014420	F18-94ETD	400 x 900 x 900	69	15,95	400 / 50-60	18 / 310 x 340 x 330	135 x 290 x 150	27
00014419	F18-94ETDP	400 x 900 x 900	79	16,2	400 / 50-60	18 / 310 x 340 x 330	135 x 290 x 150	27
00014418	F18-94ETDPS	400 x 900 x 900	89	16,55	400 / 50-60	18 / 310 x 340 x 330	135 x 290 x 150	27
00014414	F2/18-98ETD	800 x 900 x 900	118	31,9	400 / 50-60	18 + 18 / 310 x 340 x 330	135 x 290 x 150	54
00014423	F2/18-98ETDP	800 x 900 x 900	138	32,4	400 / 50-60	18 + 18 / 310 x 340 x 330	135 x 290 x 150	54
00014413	F2/18-98ETDPS	800 x 900 x 900	158	33,1	400 / 50-60	18 + 18 / 310 x 340 x 330	135 x 290 x 150	54
00014409	F25-94ETD	400 x 900 x 900	72	22,05	400 / 50-60	25 / 310 x 510 x 330	135 x 450 x 150	35
00014408	F25-94ETDP	400 x 900 x 900	82	22,3	400 / 50-60	25 / 310 x 510 x 330	135 x 450 x 150	35
00014407	F25-94ETDPS	400 x 900 x 900	92	22,65	400 / 50-60	25 / 310 x 510 x 330	135 x 450 x 150	35
00014412	F2/25-98ETD	800 x 900 x 900	126	44,1	400 / 50-60	25 + 25 / 310 x 510 x 330	135 x 450 x 150	70
00014411	F2/25-98ETDP	800 x 900 x 900	146	44,6	400 / 50-60	25 + 25 / 310 x 510 x 330	135 x 450 x 150	70
00014410	F2/25-98ETDPS	800 x 900 x 900	166	45,3	400 / 50-60	25 + 25 / 310 x 510 x 330	135 x 450 x 150	70





# fritézy elektrické automatické

